

## Technisches Datenblatt GSL 20 Sattel

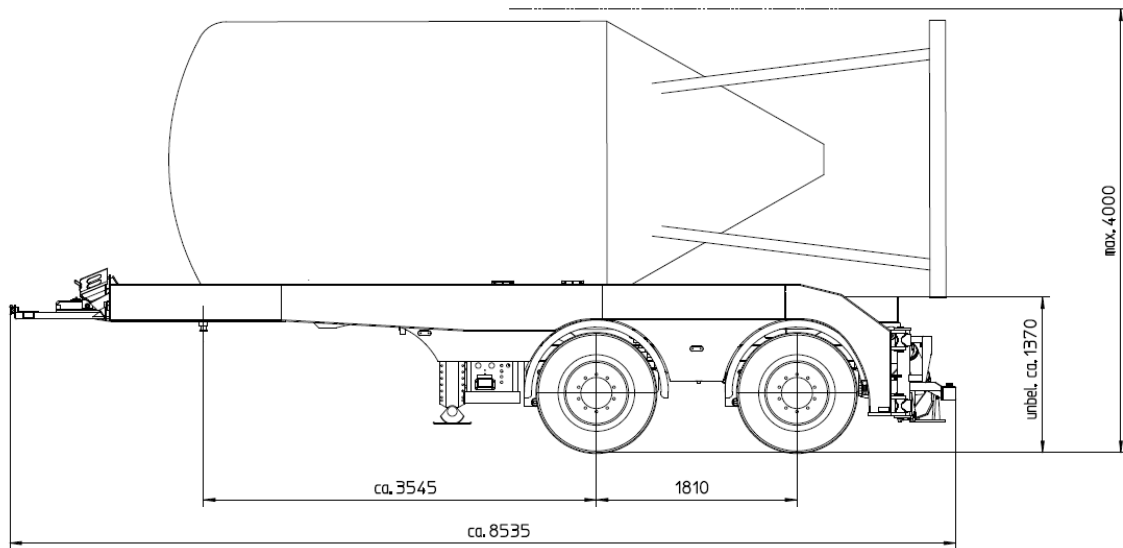

Stand 02-2019

Fahrzeuggesamtgewicht	32.000 - 38.000 kg
Eigengewicht Aufbau	ca 7.900 kg
Hublast	25.000 kg
Freifallwechselsilo nach DIN 30734	12,5 - 22,5 m <sup>3</sup>
Betriebsdruck max.	260 bar

**Erforderliche Ausstattung für GERGEN GSL 20 Sattel siehe Datenblatt VH 2007-1**

Konstruktions - und Ausführungsänderungen im Rahmen des umweltbewussten und ökonomischen Fortschritts behalten wir uns vor